



Part of Absolent
Air Care Group

オイルミストコレクタ



1969年創業より、世界を率いる製造企業から置かれる信頼

フィルターミストは、世界中の製造オペレーションにおいて、
オイルや冷却ミスト、煙霧を効率的に除去しています。

コンパクト | 静音 | 効率的

www.filtermist.jp

人々を守る

より清潔に、より安全に、よ
り生産性の上がる作業場に

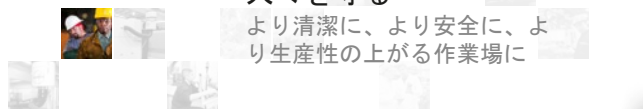

全てのフィルターミスト社装置は現在無償5年間保証となっています。詳細は www.filtermist.com をご参照ください。



Sシリーズ

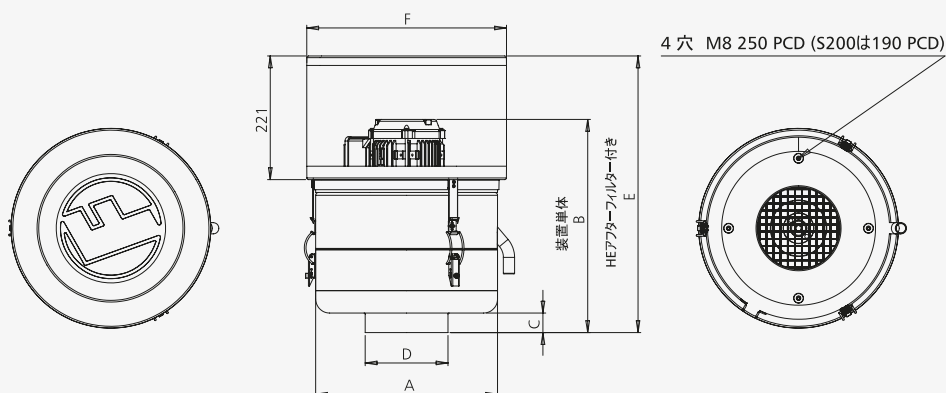

コンパクトなSシリーズは吸引容量 180m³/hr ~ 950m³/hrまで3種類をご用意



型番	吸引容量 m ³ /hr	モーター1		A	B	C	D	E	F	重量 kg	騒音値 2 dBA
S200	180 @ 50Hz 215 @ 60Hz	0.18kW 50Hz 200v, 220v, 380v, 400v	0.18kW 60Hz 200v, 220v, 230v, 440v, 460v, 480v	260	302	30	73	423.50	324	11.85	62
S400	425 @ 50Hz 500 @ 60Hz	0.55kW 50Hz 200v, 220v, 380v, 400v	0.55kW 60Hz 200v, 220v, 230v, 440v, 460v, 480v	325	374	35	148	494.50	357	16.85	65
S800	800 @ 50Hz 950 @ 60Hz	0.55kW 50Hz 200v, 220v, 380v, 400v	0.55kW 60Hz 200v, 220v, 230v, 440v, 460v, 480v	325	427	35	148	543.50	357	17.85	67



FXシリーズ

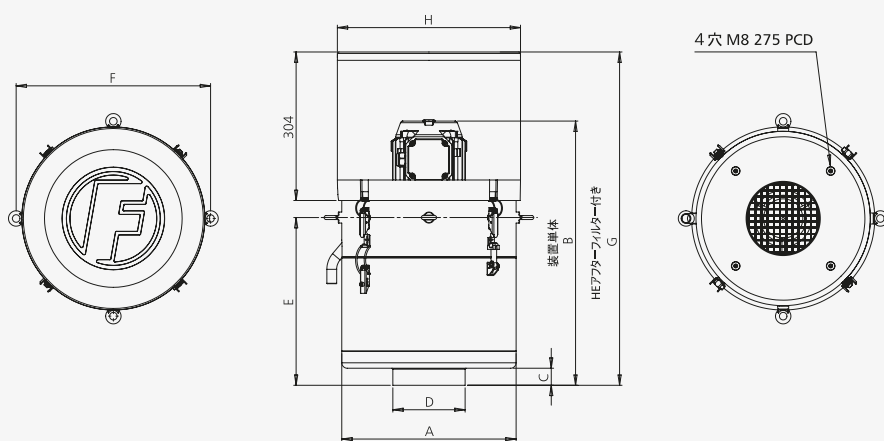

フィルターミストFXシリーズは吸引容量 1250m³/hr ~ 2750m³/hrまで4種類をご用意



型番	吸引容量 m ³ /hr	モーター1		A	B	C	D	E	F	G	H	重量 kg	騒音値 2 dBA
FX4002	1250 @ 50Hz 1500 @ 60Hz	1.1kW 50Hz 200v, 220v, 380v, 400v	1.1kW 60Hz 200v, 220v, 230v, 440v, 460v, 480v	357	532	35	148	309	398	682.50	375	28.8	70
FX5002	1675 @ 50Hz 2000 @ 60Hz	1.5kW 50Hz 200v, 220v, 380v, 400v	1.5kW 60Hz 200v, 220v, 230v, 440v, 460v, 480v	357	613	35	198	398	398	751.50	375	35.3	71
FX6002	2000 @ 50Hz 2400 @ 60Hz	2.2kW 50Hz 200v, 220v, 380v, 400v	2.2kW 60Hz 220v, 230v, 440v, 460v, 480v	438	642	35	198	485	485	805.50	456	41.4	73
FX7002	2750 @ 50Hz	2.2kW 50Hz 200v, 220v, 380v, 400v	N/A	438	642	35	198	485	485	805.50	456	41.4	73



フィルターミストユニットを使用する理由



- オイルミストは健康危害を与えます。
- オイルミストは床を滑りやすくする原因となり、また、電動スイッチギアや電子回路にダメージを与える可能性があります。
- オイルミストは換気パイプを覆ってしまう危険性があります。ー引火のリスク
- 近年、世界中の健康と安全に関する公的規則がより厳しいものとなっています。
- フィルターミストユニットは清浄な空気を工場内へ還元することにより、エネルギー及び暖房コストの削減をサポートします。
- 高額なメディアフィルターの交換は不要、低メンテナンスコストを実現します。

フィルターミストユニット稼働の仕組み ▶

- 1 オイルミストを発生源より除去
- 2 遠心分離方式により、空気中のオイルミストを除去
- 3 清浄なオイルを装置へ還元
- 4 清浄な空気を作業場へ還元

特殊デザインされた4つの羽を持つ穿孔ドラムが高速回転

ベーン付きの高速回転ドラムの内部に吸引されたオイルミストは、専用ドラムパッドの作用で凝縮して液状化し、液体の油として本体の外部に排出され、騒音も軽減

油分は遠心力の作用で本体外側のケーシングに押し出され、そこから機械に還流されて再使用または回収されます。清浄化された空気は二次的な高性能アフターフィルタを通過して、そこでフィルターミスト本体を通過したサブミクロン粒子も除去されて、清浄な空気が作業場に戻されます。



確かな実績 ▶

UKメーカーのフィルターミストは1969年から高効率オイルミスト除去装置を供給し続けています。

フィルターミストは、政府研究機関や国際的な機械メーカーと協働し世界的に最も認知度があり、最も使用されているミスト吸引システムを開発しています。

フィルターミストは、高精度のCNCマシニングセンタから伝統的な研削機まで、様々な用途のオペレーションに使用されています。

フィルターミストは宇宙事業や自動車産業から食品加工や医療用具製造まで、各工業規格に則しています。

ユニットは軟鋼製とステンレス製の2タイプ。様々なオプションの追加によって、ほとんどの種類のオイルミストの問題に対応可能。まるでオーダーメイドのような解決策をご提案可能です。

フィルターミストは、空気中の有害なオイルミスト粒子から人々を守ることで、世界を率いる製造企業より信頼を置かれています

世界60カ国以上でのローカルサポート



装着オプション

直接装着

コンパクトで軽量設計のフィルターミストは、付属の設置用部品を用いて機械への直付けが可能。工場の床面積を占有せず、また追加の張り出し棚なども不要。

直接装着

マシンツールスタンド

マシンツールスタンド

フロアスペースの確保が貴重な作業場を配慮し、直接機械に装着可能な特殊設計の多目的スタンド。

各器具は、配置、アプリケーション、継続的メンテナンスへのアクセスや、ユニットのサイズなどを考慮。Sシリーズ及びFXシリーズ対応品。

フロアスタンド

フロアスタンド

伸長可能なフィルターミスト社のフロアスタンドは輸送を考慮し、組立て前の形でお届けします。スタンドの高さは完全調節可能、ベースプレートは作業フロアへの固定用ボルト穴付。本スタンドは、ユニットを安全確実に設置するようカスタマイズ。Sシリーズ及びFXシリーズ対応品。フィルターミストでは、シンプルにサービスを行えるようデザインされた、頑丈な低位置スタンドもご用意しております。

SFUSION & FX FUSION

ニートオイル用ミスト除去装置

製造現場からサブミクロンニートオイルミスト粒子を除去する効率的かつコンパクトな方法

SフュージョンとFXフュージョンは最新鋭のセルフドレン式合成フィルタと独自の遠心分離技術でサブミクロンニートオイルミスト粒子を効率的に除去します。高圧クーラント市場では他社製品をはるかに凌駕します

- ✔ コンパクト
- ✔ 効率的
- ✔ 対費用効果
- ✔ 自動排出
- ✔ ロングライフ
- ✔ 特許吸引システム



オプション

フィルターミストはバラエティに富んだオプションを用意し、お客様のご使用に最適なシステムをご提供します。

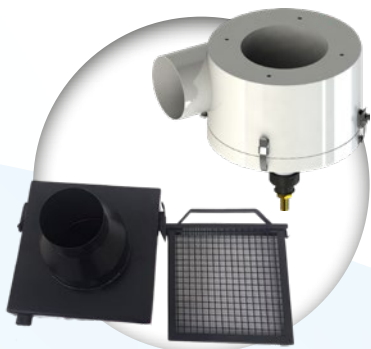

プレフィルタ

フィルターミスト本体に入る前の空気に含まれる粉塵や切粉を事前捕集しメンテナンスの必要性を低減するために設計されたプレフィルタを、フィルターミスト社は製造しています。選択肢として、洗浄や交換が可能な再利用可能フィルタと、研削等のアプリケーションで発生する重度の個体粒子用に設計されたコンパクトサイクロンがあります。



アフターフィルタ

高効率アフターフィルタは油煙や残留微細ミスト粒子を除去するために設計されました。フィルターミスト本体に追加設置します。工場内部に還流する排気最終清浄が必要とされる用途で使用されます。

フュージョンフィルタ

SフュージョンフィルタはS400、S800に使用可能です。FXフュージョンフィルタは全てのFX製品に使用可能です。(FX6002とFX7002には別途アダプタが必要となります)。



F MONITOR



Fモニタ・モニタリングシステムは全世界共通の3色信号式で機械オペレータにミストコレクタのメンテナンス時期をお知らせします。

全てのFモニタは既存のフィルターミスト本体(全機種)に後付け可能で、本体とは別売です。

Fモニタの詳細については、www.filtermist.jpをご覧ください。

メンテナンスキット



フィルターミストでは、簡単装着で低コストなメンテナンスキットを用意。独自の繊維技術のドラムパッドを含むスペア部品は、フィルターミスト本体が持続的に効率かつ安全にミストを捕集するように特殊設計されました。

フィルターミスト社製パッドには最新のフィルタ技術が用いられ、表面積を拡大。オイルミスト収集量増加を可能にしました。

最高のオイルミスト吸引性能の保持を保証する為、フィルターミスト社製スペア品を常時ご使用下さい。

効率的なオイルミスト除去

1969年より認められた信頼性

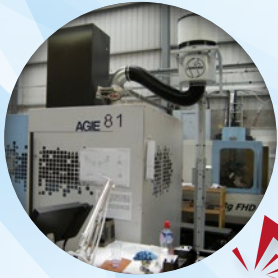

EDM / 放電加工



研磨・研削



マシニングセンタ



工業用鋸



食品加工



施盤



部品洗浄

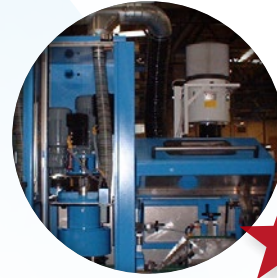

特殊用途

フィルターミスト 主要取引先

ABB	Doosan	Koyo	Rolls Royce
AEG	Eaton Corporation	Lufthansa	Samsung
Airbus Industrie	Fiat	Makino	Siemens
BAE Systems	Ford	Mercedes Benz	Timken
Black & Decker	GE	Mitsubishi	Toyota
BMW	General Motors	Nissan	TRW
Borg Warner	Hardinge	NSK	Volkswagen
Bosch	Honda	Okuma	Yamazaki Mazak
Caterpillar	Hyundai	Panasonic	Zanussi
Cincinnati Milacron	Ingersoll Rand	Philips	Zeiss
Daewoo	John Deere	Peugeot	
Dana Corporation	Kawasaki	Renault	

販売お問い合わせ

E: sales@filtermist.com
T: +44 (0)1952 290500



Dynamic Tools Corporation
www.dynamictools.co.jp

E: info-s@dynamictools.co.jp
T: +81 774 980 518

